

Security Systems



PENTAX EUROPE - SECURITY SYSTEMS DIVISION



OBJECTIFS POUR CAMERAS LINÉAIRES ET CAPTEURS GRAND FORMAT

Robustesse et compacité, haute résolution et contraste élevé, peu de vignettage et faibles aberrations : ce sont les exigences d'un excellent objectif moderne pour le traitement d'image.

L'objectif est le premier maillon de la chaîne de traitement d'images pour la mesure et le contrôle, or la qualité d'un système dépend du composant le plus faible, ce premier chaînon doit être de la meilleure qualité possible.

Cette série d'objectifs a été spécialement conçue pour produire une image optimale, et répond aux critères suivants.

Ultra haute résolution, contraste maximum

- Pour capteurs 5Mp et barrettes linéaires de 7 450 pixels (4,7 μm)
- Rendement image optimisé pour la macro

Très faibles aberrations

- - 0,05% à + 0,01% sur une longueur de 45mm

Très faibles pertes de lumière transmise

- Amélioration de la transmission jusqu'à 40%
- Images lumineuses et uniformément éclairées du centre au bord de la diagonale

Robuste grâce à une finition de très haute qualité

- Bagues métalliques offrant une longue durée de vie
- Vis de blocage sur les bagues d'iris et de mise au point
- Réglage de l'iris en continu ou avec le système de crantage

Condensé de technologie

- Compact sans augmentation de perte lumineuse
- \varnothing 60mm



PENTAX

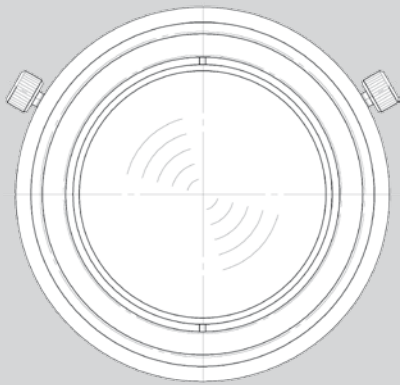

Objectifs pour caméras linéaires et capteurs grand format ayant une diagonale maximale de 45mm

C52981K YK5028A-02

Grandissement 0,15x - 0,23x

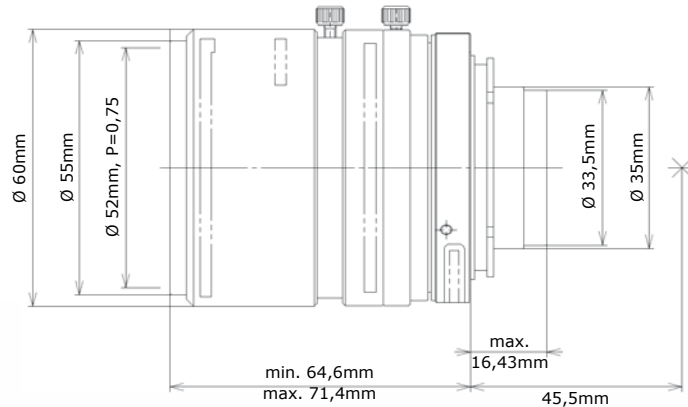

C52980K YK5028A-035

Grandissement 0,28x - 0,4x

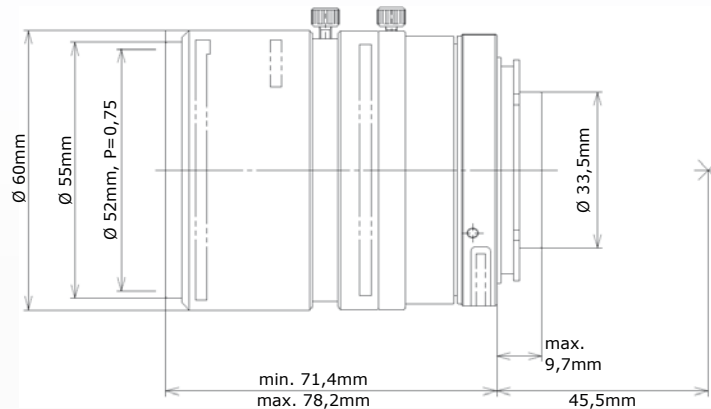

ALLEMAGNE, AUTRICHE, EUROPE, MOYEN-ORIENT, AFRIQUE

PENTAX Europe GmbH
Security Systems Division
Julius-Vosseler-Str. 104
22527 Hamburg
Deutschland
Tel: +49-(0)40-5 61 92-109
Fax: +49-(0)40-5 61 92-334
Email: ssd@pentax.de
Internet: www.pentax.de

GRANDE-BRETAGNE, IRLANDE

PENTAX U. K. Limited
Security Systems Division
Heron Drive
Langley, Slough SL3 8PN
England
Tel: +44-(0)1753-79 27-22
Fax: +44-(0)1753-79 27-94
Email: cctv.sales@pentax.co.uk
Internet: www.pentax.co.uk

FRANCE

PENTAX France S. A. S.
Security Systems Division
112 Quai de Bezons, B.P. 204
95106 Argenteuil Cedex
France
Tel: +33-(0)1-30 25 75 75
Fax: +33-(0)1-30 25 74 47
Email: cctv@pentax.fr
Internet: www.pentax.fr

BELGIQUE, PAYS-BAS, LUXEMBOURG

PENTAX Europe GmbH
Security Systems Division
Julius-Vosseler-Str. 104
22527 Hamburg
Deutschland
Tel: +32-(0)2-3 06 11 97
Fax: +32-(0)2-3 06 12 97
Email: cctv-info@pentaxeuropa.com
Internet: www.pentax.nl
www.pentax.be

SUISSE

PENTAX (Schweiz) AG
Security Systems Division
Widenholzstr. 1, Postfach 367
8305 Dietlikon
Schweiz
Tel: +41-(0)44-8 32 82 82
Fax: +41-(0)44-8 32 82 99
Email: cctv@pentax.ch
Internet: www.pentax.ch

Vignettage

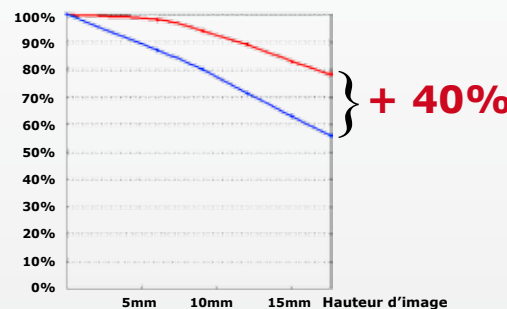

Comparé à la 1ère génération d'objectifs, le vignettage a encore été amélioré !

- L'image est encore plus lumineuse et homogène du centre jusqu'aux extrémités
- La luminosité des images produites est augmentée de 40%

Spécifications techniques

Code produit	C52981K	C52981F	C52980K	C52980F
Désignation	YK5028A-02	YF5028A-02	YK5028A-035	YF5028A-035
Longueur barrette	jusqu'à 45mm		jusqu'à 45mm	
Focale	50mm		50mm	
Ouverture max.	F1:2,8		F1:2,8	
Grandissement standard	0,2x		0,35x	
Grandissement min/max	0,15x - 0,23x		0,28x - 0,4x	
Plage de mise au point	361mm - 242mm		201mm - 146mm	
Diamètre de filtre	M52, P=0,75		M52, P=0,75	
Dimensions	Ø 60mm x 66,4mm		Ø 60mm x 74,2mm	
Monture	Monture K	Monture F	Monture K	Monture F
	Champ horizontal / aberration		Champ horizontal / aberration	
2/3" - 5 Megapixels	59mm - 38mm / 0%		31mm - 22mm / 0%	
1,1" - 4 Megapixels	115mm - 74,8mm / 0%		61mm - 43mm / 0,01%	
4.096 pixels x 7µm	191mm - 125mm / -0,01%		102mm - 72mm / 0,01%	
7.450 pixels x 4,7µm	234mm - 152mm / -0,03%		125mm - 88mm / 0,01%	
4.096 pixels x 10µm	273mm - 178mm / -0,05%		146mm - 102mm / 0%	